

# MAMMOOTH

M.AC.T.ID.230.650MK

**PL** WIERTARKA UDAROWA

**EN** IMPACT DRILL



**UWAGA!** Należy zapoznać się z treścią wszystkich ostrzeżeń i zaleceń bezpieczeństwa. Niestosowanie się do treści ostrzeżeń i zaleceń grozi porażeniem elektrycznym, pożarem i/lub poważnym urazem.



**WARNING!** Read all safety warnings and all instructions. Failure to follow the warnings and instructions may result in electric shock, fire and/or serious injury.

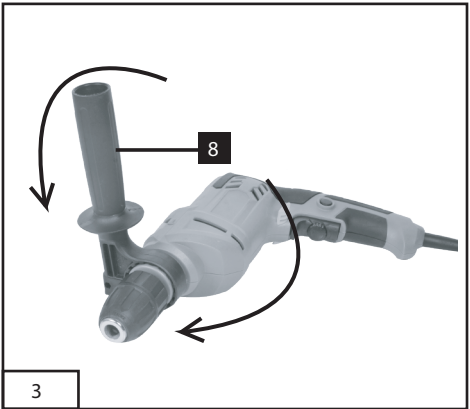
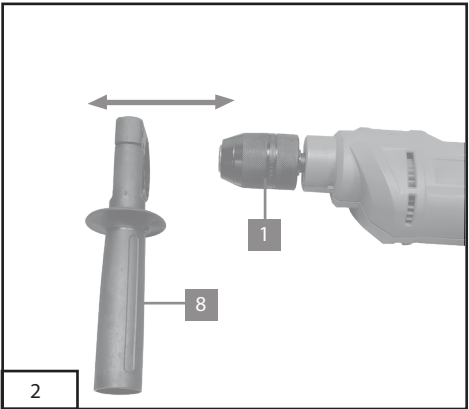
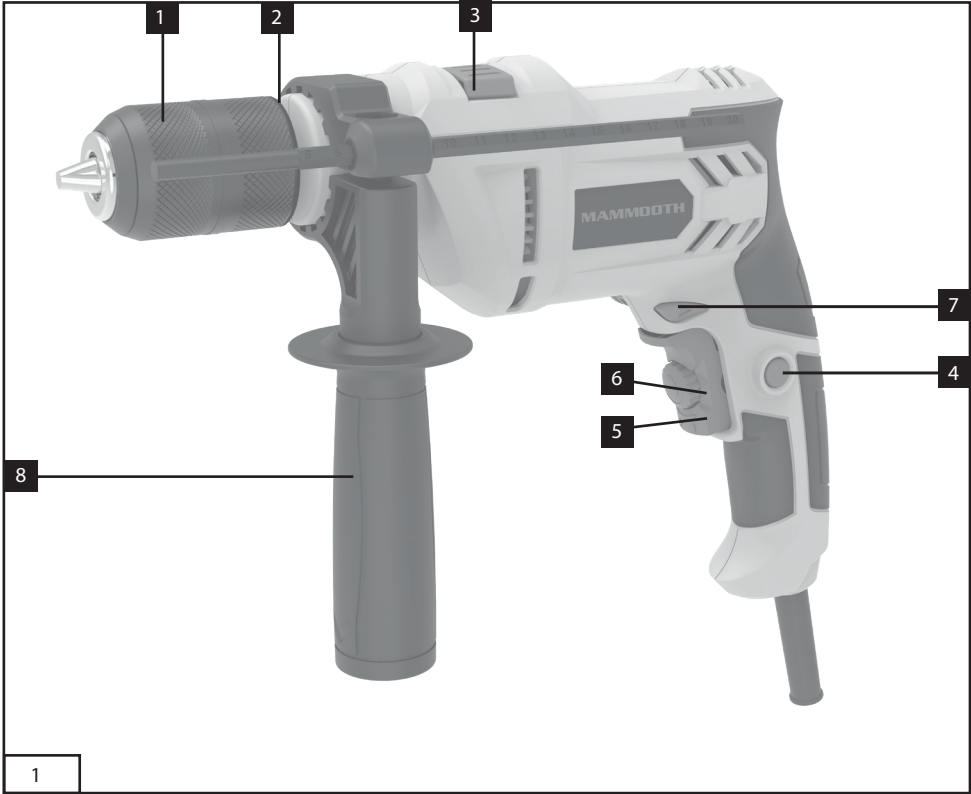

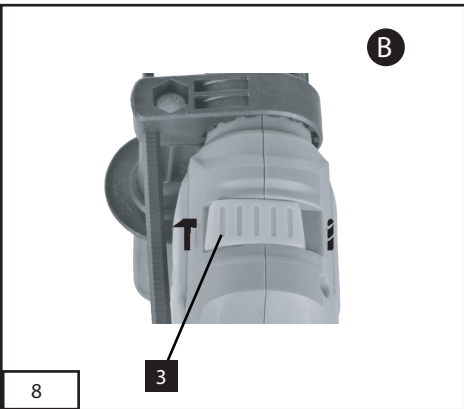
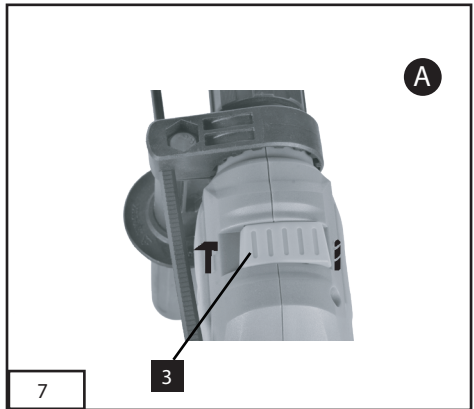
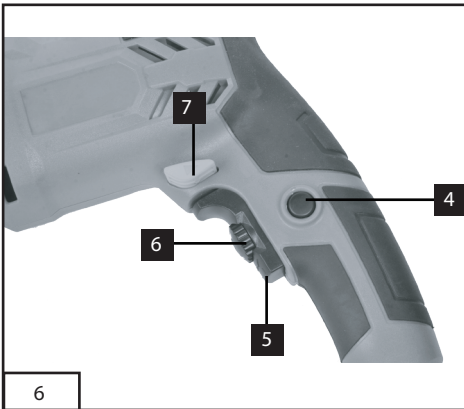
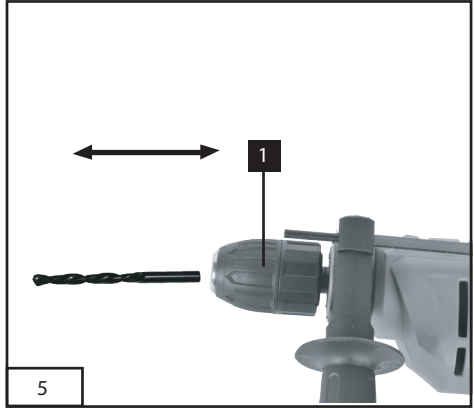
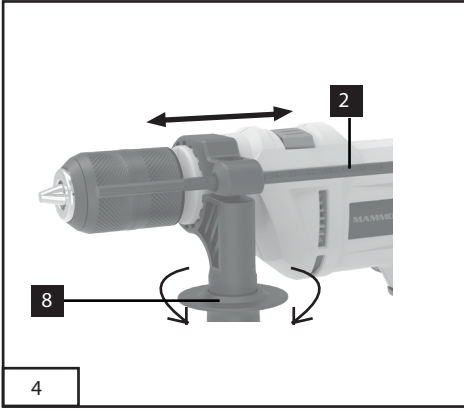

## PRZEZNACZENIE

Urządzenie przeznaczone jest do wiercenia udarowego w cegle, betonie i kamieniu oraz do wiercenia w drewnie, metalu i tworzywach sztucznych. Urządzenia z elektroniczną regulacją i kierunkiem obrotów prawo/lewo nadają się również do wkręcania i gwintowania.

## INSTRUKCJE I OSTRZEŻENIA DOTYCZĄCE BEZPIECZEŃSTWA

Urządzenie jest zgodne z przepisami bezpieczeństwa wymaganymi dla urządzeń elektrycznych.

Przed uruchomieniem urządzenia zapoznać się z instrukcją obsługi.

Niewłaściwe użytkowanie może prowadzić do obrażeń ciała i szkód w mieniu. Osoby niezaznajomione z instrukcją nie mogą obsługiwać urządzenia.

Instrukcję obsługi należy przechowywać w bezpiecznym miejscu.

Urządzenie może być eksploatowane przez dzieci w wieku co najmniej 8 lat oraz osoby o obniżonych zdolnościach fizycznych, organoleptycznych lub umysłowych, lub bez doświadczenia lub wiedzy tylko wtedy, jeśli są nadzorowane lub poinstruowane, jak bezpiecznie korzystać z urządzenia i rozumieją zagrożenia związane z korzystaniem z urządzenia. Dzieci nie powinny bawić się urządzeniem elektrycznym. Dzieci nie mogą czyścić ani konserwować urządzeń elektrycznych bez nadzoru.

## OGÓLNE WSKAZÓWKI DOTYCZĄCE BEZPIECZEŃSTWA

### OGólne ostrzeżenia dotyczące bezpieczeństwa elektronarzędzi

**OSTRZEŻENIE** Przeczytać wszystkie ostrzeżenia dotyczące bezpieczeństwa i instrukcje. Nieprzestrzeganie ostrzeżeń i zaleceń zamieszczonych w instrukcji może stać się przyczyną porażenia prądem elektrycznym, pożaru lub poważnych obrażeń ciała.

Zachować wszystkie ostrzeżenia i instrukcje do późniejszego wykorzystania.

Termin „elektonarzędzie” w kontekście ostrzeżeń odnosi się do elektronarzędzi zasilanych z sieci (przewodowych) lub akumulatorowych (bezp przewodowych).

#### 1) Bezpieczeństwo na stanowisku pracy

- a) Stanowisko pracy utrzymywać w czystości i zapewnić dobre oświetlenie. Nieporządek i brak odpowiedniego oświetlenia w miejscu pracy sprzyjają wypadkom.
- b) Elektronarzędzi nie należy eksploatować w strefach zagrożonych wybuchem, np. w obecności palnych cieczy, gazów lub pyłów. Elektronarzędzia wytwarzają iskry, które mogą doprowadzić do zapalenia się pyłów albo oparów.
- c) Nie dopuszczać dzieci i osób postronnych w pobliże pracującego elektronarzędzia. Rozproszenie uwagi może spowodować utratę kontroli nad elektronarzędziem.

#### 2) Bezpieczeństwo elektryczne

- a) Wtyczka elektronarzędzia musi pasować do gniazda. Nigdy i w żaden sposób nie należy przerabiać wtyczki. W przypadku uziemionych elektronarzędzi zabrania się używania przejściówek. Niezmodyfikowane wtyczki i pasujące gniazda zmniejszą ryzyko porażenia prądem.
- b) Unikać kontaktu ciała z uziemionymi powierzchniami, takimi jak rury, grzejniki, kuchenki i lodówki. W przypadku uziemienia ciała wzrasta ryzyko porażenia prądem.
- c) Nie należy narażać elektronarzędzi na działanie deszczu lub wilgoci. W przypadku przedostania się wody do elektronarzędzia wzrasta ryzyko porażenia prądem.
- d) Nie używać przewodu do celów innych niż zasilanie urządzenia. Nie wolno wykorzystywać przewodu do przenoszenia, wyciągania lub odłączania elektronarzędzia. Przewód zasilający utrzymywać z daleka od źródeł ciepła, olejów, ostrych krawędzi lub ruchomych części. Uszkodzenie lub splątanie przewodu zwiększa ryzyko porażenia prądem.

- e) Podczas eksploatacji narzędzia na zewnątrz należy używać przedłużacza odpowiedniego do użytku na zewnątrz. Używanie odpowiedniego przedłużacza do pracy na wolnym powietrzu zmniejsza ryzyko porażenia prądem elektrycznym.
  - f) Jeśli nie można uniknąć eksploatacji elektronarzędzia w wilgotnym miejscu, należy zastosować źródło zasilania zabezpieczone wyłącznikiem różnicowoprądowym. Zastosowanie wyłącznika różnicowoprądowego zmniejsza ryzyko porażenia prądem.
- 3) Bezpieczeństwo osobiste
- a) Podczas obsługi elektronarzędzia zachowywać należy ostrożność i postępować w sposób rozsądny. Elektronarzędzi nie obsługiwać w przypadku zmęczenia, pod wpływem używek, alkoholu lub leków. Chwila nieuwagi podczas pracy elektronarzędziem może spowodować poważne obrażenia ciała.
  - b) Stosować środki ochrony indywidualnej. Zawsze nosić okulary ochronne. Środki ochrony indywidualnej, takie jak maska przeciwpyłowa, antypoślizgowe obuwie ochronne, kask lub ochronniki słuchu (dostosowane do warunków pracy) zmniejszą ryzyko obrażenia ciała.
  - c) Zapobiegać niezamierzonemu uruchomieniu. Przed podłączeniem elektronarzędzia do zasilania lub włożeniem akumulatora, wzięciem elektronarzędzia do ręki lub przenoszeniem go, należy upewnić się, że jest ono wyłączone. Przenoszenie urządzenia lub podłączanie do sieci z przełącznikiem w pozycji „ON” (włączony) może spowodować wypadek.
  - d) Przed włączeniem elektronarzędzia usuń wszelkie klucze lub narzędzia do regulacji. Pozostawiony i przymocowany do obracającej się części elektronarzędzia klucz może spowodować obrażenia ciała.
  - e) Nie wychylać się podczas pracy z elektronarzędziem. Należy zachowywać prawidłową postawę i równowagę. Umożliwia to lepszą kontrolę nad narzędziem w nieoczekiwanych sytuacjach.
  - f) Nosić odpowiednie ubranie. Nie należy nosić luźnych ubrań lub biżuterii. Związać długie włosy; utrzymywać włosy, odzież i rękawice z dala od ruchomych części. Luźna odzież, biżuteria lub długie włosy mogą zostać pochwycone przez ruchome części urządzenia.
  - g) Jeśli przewidziano podłączenie urządzenia do urządzeń odsysających i zbierających pył, upewnić się, że są one podłączone i prawidłowo używane. Zastosowanie urządzenia do odsysania pyłu może zmniejszyć zagrożenia związane z obecnością pyłu.
- 4) Użytkowanie i konserwacja elektronarzędzi
- a) Nie przeciążać elektronarzędzia. Używać elektronarzędzi odpowiednich do wykonywanej pracy. Właściwe elektronarzędzie wykona pracę lepiej i bezpieczniej w tempie, do którego zostało zaprojektowane.
  - b) Nie należy używać elektronarzędzia, jeżeli przełącznik zasilania nie działa. Każde elektronarzędzie, którego nie można kontrolować za pomocą wyłącznika, jest niebezpieczne i musi zostać naprawione.
  - c) Odłączyć wtyczkę od źródła zasilania lub akumulator od elektronarzędzia przed dokonywaniem jakichkolwiek regulacji, wymianą akcesoriów lub przechowywaniem. Takie zapobiegawcze środki bezpieczeństwa zmniejszą ryzyko przypadkowego rozruchu elektronarzędzia.
  - d) Nieużywane elektronarzędzia przechowywać poza zasięgiem dzieci, nie pozwalać na pracę z narzędziem osobie niezaznajomionej z instrukcją jego użytkowania. Elektronarzędzia w rękach niedoświadczonych użytkowników są niebezpieczne i stanowią zagrożenie.

- e) Dbać o konserwację elektronarzędzia. Sprawdzać pod kątem dopasowania mocowania części ruchomych, uszkodzenia części i wszelkich innych czynników, które mogą wpłynąć na pracę elektronarzędzia. Jeśli elektronarzędzie jest uszkodzone, należy je naprawić przed ponownym użyciem. Wiele wypadków spowodowanych jest niewłaściwą konserwacją elektronarzędzi.
- f) Utrzymywać narzędzia tnące ostre i czyste. Prawidłowo konserwowane narzędzia tnące z ostrymi krawędziami tnącymi trudniej zakleszczają się i łatwiej je prowadzić w materiale.
- g) Używać elektronarzędzia, akcesoriów, końcówek itp. zgodnie z niniejszą instrukcją, z uwzględnieniem warunków pracy i wykonywanej pracy. Używanie elektronarzędzia do czynności innych niż te, do których jest przeznaczone, może powodować zagrożenie.
- 5) Naprawy
-  a) Zlecić naprawę elektronarzędzia wykwalifikowanej osobie; do napraw używać tylko oryginalnych części zamiennych. Zapewni to zachowanie bezpieczeństwa elektronarzędzia.

### **SZCZEGÓLWE INSTRUKCJE BEZPIECZEŃSTWA**

- Podczas wiercenia udarowego należy stosować ochronniki słuchu. Zbyt długa ekspozycja na hałas może skutkować utratą słuchu.
- Korzystać z uchwytów pomocniczych, jeśli są dostarczane z narzędziem. Utrata kontroli może spowodować obrażenia ciała.
- Elektronarzędzie należy trzymać wyłącznie za zaizolowane powierzchnie przeznaczone do jego trzymania, jeśli podczas pracy może ono przypadkowo wejść w kontakt z ukrytymi przewodami pod napięciem. Kontakt akcesoriów tnących z przewodem pod napięciem może spowodować, że odsłonięte metalowe części elektronarzędzia również znajdują się pod napięciem i mogą spowodować porażenie prądem operatora.
- Ustalić za pomocą odpowiednich detektorów, czy w obszarze roboczym nie ma ukrytych przewodów, lub zadzwonić do lokalnego zakładu dostarczającego media w celu uzyskania pomocy. Kontakt z przewodami elektrycznymi może prowadzić do pożaru i porażenia prądem. Uszkodzenie przewodu gazowego może doprowadzić do wybuchu. Przebicie rury wodociągowej powoduje szkody w budynku, może być też przyczyną porażenia prądem.
- Natychmiast wyłączyć elektronarzędzie, jeśli końcówka urządzenia zakleszczy się. Należy być przygotowanym na wysoki moment obrotowy, który może spowodować odrzut. Końcówka narzędzia zatrzyma się, gdy:
  - elektronarzędzie jest przeciążone lub
  - zaklinuje się w obrabianym przedmiocie.
- Podczas pracy z urządzeniem zawsze trzymać je mocno obiema rękami i zachować bezpieczną pozycję. Elektronarzędzie bezpieczniej prowadzić obiema rękami.
- Zamocować obrabiany przedmiot. Bezpieczniej obrabiany przedmiot zamocować za pomocą urządzeń mocujących lub w imadle, niż trzymać go rękami.
- Utrzymywać porządek na stanowisku pracy. Szczególnie niebezpieczne są mieszanki materiałów. Pył ze stopów lekkich może się zapalić lub spowodować wybuch.
- Zawsze przed odłożeniem urządzenia poczekać, aż całkowicie się zatrzyma. Końcówka urządzenia może się zakleszczyć i doprowadzić do utraty kontroli nad elektronarzędziem.
- Nigdy nie używać urządzenia z uszkodzonym przewodem. Nie dotykać uszkodzonego przewodu i wyciągnąć wtyczkę, jeśli przewód zostanie uszkodzony podczas pracy. Uszkodzone przewody zasilające zwiększają ryzyko porażenia prądem.

## OBJAŚNIENIE SYMBOLI

Zwrócić uwagę na wszystkie znaki i symbole przedstawione w niniejszej instrukcji oraz na narzędziu.

Należy odnotować te znaki i symbole. Poprawna interpretacja znaków i symboli zwiększy bezpieczeństwo i usprawni eksploatację maszyny.



Ważne



Przed uruchomieniem maszyny zapoznaj się z treścią instrukcji



Należy zakładać gogle ochronne



Należy stosować ochronę słuchu



Przy pracy z materiałami powodującymi pylenie należy stosować maskę oddechową



Należy zakładać dobrej jakości, mocne rękawice



Podwójna izolacja



Urządzenia nie wolno utylizować razem z odpadami domowymi, ponieważ zawiera ono cenne materiały. Ze względu na konieczność ochrony zasobów naturalnych i środowiska naturalnego, prosimy o zwrócenie urządzenia do punktu odbioru (jeśli jest to możliwe) po zakończeniu jego użytkowania

## BUDOWA URZĄDZENIA

1. Uchwyt wiertła
2. Ogranicznik głębokości
3. Przełącznik trybu wiertarki/wiertarki udarowej
4. Przycisk blokujący
5. Przełącznik zasilania
6. Regulator prędkości
7. Przełącznik w prawo/w lewo
8. Dodatkowy uchwyt

## PRZED URUCHOMIENIEM URZĄDZENIA

Przed podłączeniem urządzenia do sieci upewnić się, że dane na tabliczce znamionowej odpowiadają parametrom sieci.

Przed przystąpieniem do regulacji sprzętu należy zawsze wyciągnąć wtyczkę z gniazdka.

### 1. Montaż dodatkowego uchwytu (Rys. 2-3/Poz. 8)

Dodatkowy uchwyt (8) pozwala poprawić stabilność podczas używania wiertarki udarowej. Nie używać narzędzia bez dodatkowego uchwytu.

Dodatkowy uchwyt (8) mocowany jest do wiertarki za pomocą zacisku. Obrót rączki zgodnie z ruchem wskazówek zegara zaciska zacisk. Obrócenie jej w kierunku przeciwnym do ruchu wskazówek zegara spowoduje zwolnienie zacisku.

- Najpierw należy zamontować dodatkowy uchwyt (8). W tym celu należy otworzyć zacisk, obracając rączkę, aż będzie otwór będzie na tyle szeroki, aby można było w niego wsunąć uchwyt wiertła (1) i wiertarkę udarową.
- Po umieszczeniu dodatkowego uchwytu (8) przekręcić go w najwygodniejszą dla siebie pozycję roboczą.
- Teraz ponownie obrócić rączkę w przeciwnym kierunku, aż dodatkowy uchwyt będzie zamocowany.
- Dodatkowy uchwyt (8) jest odpowiedni zarówno dla osób leworęcznych, jak i praworęcznych.

### 2. Montaż i regulacja ogranicznika głębokości (Rys. 4/Poz. 2)

Ogranicznik głębokości (2) jest mocowany za pomocą zacisku na dodatkowym uchwycie (8). Zacisk można zwolnić i dokręcić, obracając rączkę.

- Zwolnić zacisk i włożyć ogranicznik głębokości (2) w przewidziane dla niego wycięcie w dodatkowym uchwycie.
- Ustawić ogranicznik głębokości (2) na tym samym poziomie co wiertło.
- Cofnąć ogranicznik głębokości o wymaganą głębokość wiercenia.
- Obrócić rączkę dodatkowego uchwytu (8), aż ogranicznik będzie zamocowany.
- Teraz wywiercić otwór, aż ogranicznik głębokości (2) dotknie obrabianego przedmiotu.

### 3. Montaż wiertła (Rys. 5)

- Przed przystąpieniem do regulacji urządzenia należy zawsze wyciągnąć wtyczkę z gniazdka.
- Zwolnić ogranicznik głębokości zgodnie z opisem w pkt. 7.2 i popchnąć go w kierunku dodatkowego uchwytu. Zapewni to swobodny dostęp do uchwytu (1).
- Ta wiertarka udarowa jest wyposażona w bezkluczykowy uchwyt na wiertło (1).
- Otworzyć uchwyt (1). Otwór na wiertło (1) musi być wystarczająco duży, aby zmieścić wiertło.
- Wybrać odpowiednie wiertło. Wsunąć wiertło w otwór w uchwycie tak głęboko jak to możliwe.
- Zamknąć uchwyt (1). Sprawdzić, czy wiertło jest mocno zamocowane w uchwycie (1).
- Regularnie sprawdzać, czy wiertło lub końcówka są dobrze zamocowane (wyciągnąć wtyczkę sieciową).

## OBSŁUGA

### 1. Przełącznik zasilania (Rys. 6/Poz. 5)

- W pierwszej kolejności włożyć w narzędzie odpowiednie wiertło (patrz pkt 7.3).
- Podłączyć wtyczkę sieciową do odpowiedniego gniazdka.
- Ustawić wiertło w pozycji do wiercenia.

Włączanie:

Nacisnąć przełącznik zasilania (5)

Praca ciągła:



## Wyłączenie:

Nacisnąć przełącznik zasilania (5).

## 2. Regulacja prędkości (Rys. 6/Poz. 5)

- Można bezstopniowo zmieniać prędkość podczas używania narzędzia.
- Prędkość dobiera się przez głębsze lub płytsze wciskanie przełącznika zasilania (5).
- Wybrać odpowiednią prędkość: najbardziej odpowiednia prędkość zależy od obrabia nego przedmiotu, zastosowania i używanego wiertła.
- Mniejszy nacisk na przełącznik zasilania (5): niższa prędkość (odpowiednia dla: małych wkrętów i miękkich materiałów)
- Większy nacisk na przełącznik zasilania (5): wyższa prędkość (odpowiednia do dużych/długich wkrętów i twardych materiałów)

Wskazówka: Rozpocząć wiercenie otworów od niskiej prędkości. Następnie stopnio wo zwiększać prędkość.

### Korzyści:

- Łatwiej jest kontrolować wiertło podczas rozpoczęcia wiercenia; wiertło nie ześlizguje się.
- Unika się wiercenia poszarpanych otworów (na przykład w płytkach).

## 3. Wstępny wybór prędkości (Rys. 6/poz. 6)

- Pierścień ustawiania prędkości (6) umożliwi określenie maksymalnej prędkości. Przełącznik zasilania (5) może być wciśnięty tylko do zdefiniowanego ustawienia maksymalnej prędkości.
- Ustawić prędkość za pomocą pierścienia nastawczego (6) na przełączniku zasilania (5).
- Nie wolno próbować zmieniać tego ustawienia w trakcie pracy wiertła.

## 4. Przełącznik obrotów prawo/lewo (Rys. 6/poz. 7)

- Pozycję przełącznika zmieniać wyłącznie wtedy, gdy wiertło jest nieruchome!
- Kierunek wiertarki udarowej przełącza się za pomocą przełącznika prawo/lewo (7):

### Kierunek Pozycja przełącznika

Zgodnie z ruchem wskazówek zegara (wkręcanie i wiercenie)

Przeciwnie do ruchu wskazówek zegara (ruch wstecz)



## 5. Przełącznik wyboru wiertarka/wiertarka udarowa (Rys. 7-8/Poz. 3)

Pozycję przełącznika zmieniać wyłącznie wtedy, gdy wiertło jest nieruchome!

### Wiertarka

Przełącznik wyboru wiertarka/wiertarka udarowa (3) w pozycji wiertarka (pozycja A).

Stosować do: drewna, metalu, plastiku

### Wiertarka udarowa

Przełącznik wyboru wiertarka/wiertarka udarowa (3) w pozycji wiertarka udarowa (pozycja B). Stosować do: betonu, kamienia, muru

## 6. Wskazówki dotyczące pracy z wiertarką udarową

### 1) Wiercenie w betonie i murze

- Ustawić przełącznik wiertarka/wiertarka udarowa (3) w pozycji B (wierarka udarowa).
- Do wiercenia w murze i betonie zawsze używać wiertel z węglika spiekanego i wysokiej prędkości obrotowej.

### 2) Wiercenie w stali

- Ustawić przełącznik wiertarka/wiertarka udarowa (3) w pozycji A (wierarka).
- Do wiercenia w stali należy zawsze używać wiertel HSS (HSS = stal szybko tnąca) i niskich obrotów.
- Zalecamy nasmarowanie otworu odpowiednim płynem obróbkowym, aby zapobiec niepotrzebnemu zużyciu wiertła.

### 3) Wkręcanie/wykręcanie wkrętów

- Ustawić przełącznik wiertarka/wiertarka udarowa (3) w pozycji A (wiertarka).
  - Użyć ustawienia niskiej prędkości.
- 4) Rozpoczynanie wiercenia  
W przypadku wiercenia głębokiego otworu w twardym materiale (takim jak stal) zalecamy rozpoczęcie wiercenia od mniejszego wiertła.
- 5) Wiercenie w płytkach
- Aby nawiercić otwór, ustawić przełącznik wiertarka/wiertarka udarowa (3) w pozycji A (wiertarka).
  - Przełączyć przełącznik wiertarka/wiertarka udarowa (3) na położenie B (wiertarka udarowa), gdy tylko wiertło przejdzie przez płytkę.

## DANE TECHNICZNE

Napięcie sieciowe	220-240 V~/50 Hz
Moc wejściowa	650 W
Prędkość biegu jałowego	0-3000 obr./min-1
Maks. średnica wiercenia	beton 13 mm
	stal 12 mm
	drewno 25 mm
Klasa ochronności	II 
Waga	2.3 kg

### Dźwięk i wibracje

Wartości dźwięku i wibracji zostały zmierzone zgodnie z normą EN 60745.

Poziom ciśnienia akustycznego  $L_{pA}$  93 dB(A)

Niepewność pomiaru  $K_{pA}$  3 dB(A)

Poziom mocy akustycznej  $L_{WA}$  104 dB(A)

Niepewność pomiaru  $K_{WA}$  3 dB (A)

Nosić nauszники.

Ekspozycja na hałas może spowodować uszkodzenie słuchu. Całkowite wartości drgań (suma wektorowa trzech kierunków) zostały wyznaczone zgodnie z normą EN 62841-1.

Wiercenie udarowe w betonie (główny uchwyt)

Wartość emisji drgań  $a_h = 12,9 \text{ m/s}^2$

Niepewność pomiaru  $K = 1,5 \text{ m/s}^2$

Wiercenie udarowe w betonie (dodatkowy uchwyt)

Wartość emisji drgań  $a_h = 12,1 \text{ m/s}^2$

Niepewność pomiaru  $K = 1,5 \text{ m/s}^2$

Wiercenie w metalu (główny uchwyt)

Wartość emisji drgań  $a_h = 3,6 \text{ m/s}^2$

Niepewność pomiaru  $K = 1,5 \text{ m/s}^2$

Wiercenie w metalu (dodatkowy uchwyt)

Wartość emisji drgań  $a_h = 2,3 \text{ m/s}^2$

Niepewność pomiaru  $K = 1,5 \text{ m/s}^2$

 Ważne!

Wartość drgań zmienia się w zależności od obszaru zastosowania elektronarzędzia i w wyjątkowych okolicznościach może przekroczyć określoną tu wartość.

## CZYSZCZENIE I KONSERWACJA

Przed rozpoczęciem jakichkolwiek prac związanych z czyszczeniem należy zawsze wyciągnąć wtyczkę sieciową.

### 1. Czyszczenie

- Chronić wszystkie urządzenia zabezpieczające, otwory wentylacyjne i obudowę silnika przed brudem i kurzem. Wytrzeć urządzenie czystą szmatką lub przedmuchać sprężonym powietrzem pod niskim ciśnieniem.
- Zalecamy czyszczenie urządzenia natychmiast po każdym użyciu.
- Urządzenie należy regularnie czyścić wilgotną szmatką z delikatnym mydłem. Nie używać środków czyszczących ani rozpuszczalników; mogą one uszkodzić plastikowe części urządzenia. Upewnić się, że do urządzenia nie może dostać się woda.

### 2. Szczotki węglowe

- W przypadku nadmiernego iskrzenia wykwalifikowanemu elektrykowi należy zlecić sprawdzenie szczotek. Ważne! Szczotki węglowe powinny być wymieniane wyłącznie przez wykwalifikowanego elektryka.

### 3. Konserwacja

Wewnątrz urządzenia nie ma części wymagających dodatkowej konserwacji.

## NAPRAWY

Używać wyłącznie akcesoriów i części zamiennych zalecanych przez producenta. W wypadku awarii urządzenia pomimo czynności kontrolnych i konserwacyjnych naprawić je może jedynie upoważniony elektryk.

W wypadku uszkodzenia przewodu zasilającego czynność tę przeprowadzić powinien producent, jego przedstawiciel albo wykwalifikowany elektryk, aby uniknąć zagrożenia dla bezpieczeństwa.

## OCHRONA ŚRODOWISKA



Utylizacja urządzenia

Urządzeń elektrycznych nie należy wyrzucać wraz z odpadami domowymi. Jeśli to możliwe, należy oddać je do zakładu przetwarzania odpadów.

Informacje dotyczące recyklingu dostępne są u lokalnych władz lub u sprzedawcy.



Postępowanie z opakowaniami

Opakowanie składa się z kartonu i odpowiednio oznakowanego tworzywa sztucznego, które można poddać recyklingowi. Materiały te należy przekazać do recyklingu.

## PROPER USAGE

The machine is intended for impact drilling in brick, concrete and stone as well as for drilling in wood, metal and plastic. Machines with electronic control and right/left rotation are also suitable for screwdriving and thread-cutting.

## Safety instructions and warnings

The equipment complies with the safety regulations required for electrical equipment. Read through the instructions for use before starting up the equipment.

Improper use can lead to personal injury and property damage. Persons, who are not familiar with the instructions, may not operate the equipment.

Keep the instructions for use in safe custody.

This device may be used by children of at least 8 years old and persons with reduced physical, organoleptic or mental characteristics, or with no experience or knowledge if they are supervised or instructed to use the device safely and if they understand the hazards associated with the use of the device. Children should not play with an electrical appliance. Children cannot clean or maintain an electrical appliance without supervision.

## GENERAL SAFETY INSTRUCTIONS

### General Power Tool Safety Warnings

**WARNING** Read all safety warnings and all instructions. Failure to follow the warnings and instructions may result in electric shock, fire and/ or serious injury.

Save all warnings and instructions for future reference.

The term "power tool" in the warnings refers to your mains-operated (corded) power tool or battery-operated (cordless) power tool.

#### 1) Work area safety

- a) Keep work area clean and well lit. Cluttered or dark areas invite accidents.
- b) Do not operate power tools in explosive atmospheres, such as in the presence of flammable liquids, gases or dust. Power tools create sparks which may ignite the dust or fumes.
- c) Keep children and bystanders away while operating a power tool. Distractions can cause you to lose control.

#### 2) Electrical safety

- a) Power tool plugs must match the outlet. Never modify the plug in any way. Do not use any adapter plugs with earthed (grounded) power tools. Unmodified plugs and matching outlets will reduce risk of electric shock.
- b) Avoid body contact with earthed or grounded surfaces, such as pipes, radiators, ranges and refrigerators. There is an increased risk of electric shock if your body is earthed or grounded.
- c) Do not expose power tools to rain or wet conditions. Water entering a power tool will increase the risk of electric shock.
- d) Do not abuse the cord. Never use the cord for carrying, pulling or unplugging the power tool. Keep cord away from heat, oil, sharp edges and moving parts. Damaged or entangled cords increase the risk of electric shock.
- e) When operating a power tool outdoors, use an extension cord suitable for outdoor use. Use of a cord suitable for outdoor use reduces the risk of electric shock.
- f) If operating a power tool in a damp location is unavoidable, use a residual current device (RCD) protected supply. Use of an RCD reduces the risk of electric shock.

#### 3) Personal safety

- a) Stay alert, watch what you are doing and use common sense when operating a power tool. Do not use a power tool while you are tired or under the influence of drugs, alcohol or medication. A moment of inattention while operating power tools may result in serious personal injury.
  - b) Use personal protective equipment. Always wear eye protection. Protective equipment such as dust mask, non-skid safety shoes, hard hat, or hearing protection used for appropriate conditions will reduce personal injuries.
  - c) Prevent unintentional starting. Ensure the switch is in the off-position before connecting to power source and/or battery pack, picking up or carrying the tool. Carrying power tools with your finger on the switch or energising power tools that have the switch on invites accidents.
  - d) Remove any adjusting key or wrench before turning the power tool on. A wrench or a key left attached to a rotating part of the power tool may result in personal injury.
  - e) Do not overreach. Keep proper footing and balance at all times. This enables better control of the power tool in unexpected situations.
  - f) Dress properly. Do not wear loose clothing or jewellery. Keep your hair, clothing and gloves away from moving parts. Loose clothes, jewellery or long hair can be caught in moving parts.
  - g) If devices are provided for the connection of dust extraction and collection facilities, ensure these are connected and properly used. Use of dust collection can reduce dust-related hazards.
- 4) Power tool use and care
- a) Do not force the power tool. Use the correct power tool for your application. The correct power tool will do the job better and safer at the rate for which it was designed.
  - b) Do not use the power tool if the switch does not turn it on and off. Any power tool that cannot be controlled with the switch is dangerous and must be repaired.
  - c) Disconnect the plug from the power source and/or the battery pack from the power tool before making any adjustments, changing accessories, or storing power tools. Such preventive safety measures reduce the risk of starting the power tool accidentally.
  - d) Store idle power tools out of the reach of children and do not allow persons unfamiliar with the power tool or these instructions to operate the power tool. Power tools are dangerous in the hands of untrained users.
  - e) Maintain power tools. Check for misalignment or binding of moving parts, breakage of parts and any other condition that may affect the power tool's operation. If damaged, have the power tool repaired before use. Many accidents are caused by poorly maintained power tools.
  - f) Keep cutting tools sharp and clean. Properly maintained cutting tools with sharp cutting edges are less likely to bind and are easier to control.
  - g) Use the power tool, accessories and tool bits etc. in accordance with these instructions, taking into account the working conditions and the work to be performed. Use of the power tool for operations different from those intended could result in a hazardous situation.
- 5) Service
- a) Have your power tool serviced by a qualified repair person using only identical replacement parts. This will ensure that the safety of the power tool is maintained.

### **SPECIAL SAFETY INSTRUCTIONS**

- Wear ear protectors when impact drilling. Exposure to noise can cause hearing loss.

- Use auxiliary handle(s), if supplied with the tool. Loss of control can cause personal injury.
- Hold power tool by insulated gripping surfaces, when performing an operation where the cutting accessory may contact hidden wiring or its own cord. Cutting accessory contacting a “live” wire may make exposed metal parts of the power tool “live” and could give the operator an electric shock.
- Use appropriate detectors to determine if utility lines are hidden in the work area or call the local utility company for assistance. Contact with electric lines can lead to fire and electric shock. Damaging a gas line can lead to explosion. Penetrating a water line causes property damage or may cause an electric shock.
- Switch off the power tool immediately when the tool insert jams. Be prepared for high reaction torque that can cause kickback. The tool insert jams when:
  - the power tool is subject to overload or
  - it becomes wedged in the workpiece.
- When working with the machine, always hold it firmly with both hands and provide for a secure stance. The power tool is guided more secure with both hands.
- Secure the workpiece. A workpiece clamped with clamping devices or in a vice is held more secure than by hand.
- Keep your workplace clean. Blends of materials are particularly dangerous. Dust from light alloys can burn or explode.
- Always wait until the machine has come to a complete stop before placing it down. The tool insert can jam and lead to loss of control over the power tool.
- Never use the machine with a damaged cable. Do not touch the damaged cable and pull the mains plug when the cable is damaged while working. Damaged cables increase the risk of an electric shock.

## DESCRIPTION OF SYMBOLS

Pay attention to all the signs and symbols shown in these instructions and on your tool.

Make a note of these signs and symbols. If you interpret the signs and symbols correctly, your work with the machine will be safer and better.



Important



Read the instructions for use before starting the machine



Wear safety goggles



Wear ear protection



Always use breathing apparatus when machining materials which generate dust



Wear good quality, strong gloves



Double insulated



End of life machines contain valuable materials and therefore they should not be placed in household waste. We would ask you to play your part in protecting resources and help protect the environment by returning this machine to a return point (if one is available) when it reaches the end of its life

## LAYOUT

1. Drill chuck
2. Drill depth stop
3. Drill/hammer drill selector switch
4. Locking button
5. ON/OFF switch
6. Speed controller
7. Clockwise/Counter-clockwise switch
8. Additional handle

## BEFORE STARTING THE EQUIPMENT

Before you connect the equipment to the mains supply make sure that the data on the rating plate are identical to the mains data.

Always pull the power plug before making adjustments to the equipment.

### 1. Fitting the additional handle (Fig. 2-3/Item 8)

The additional handle (8) enables you to achieve better stability whilst using the hammer drill. Do not use the tool without the additional handle.

The additional handle (8) is secured to the hammer drill by a clamp. During the handle clockwise tightens this clamp. Turning it anticlockwise will release the clamp.

- The supplied additional handle (8) must first be fitted. To do this, the clamp must be opened by turning the handle until it is wide enough for the additional handle to be slid over the chuck (1) and on to the hammer drill.
  - After you have positioned the additional handle (8), turn it to the most comfortable working position for you.
  - Now turn the handle in the opposite direction again until the additional handle is secure.
  - The additional handle (8) is suitable for both left-handed and right-handed users.
- ### 2. Fitting and adjusting the depth stop (Fig. 4/Item 2)
- The depth stop (2) is held in place by the additional handle (8) by clamping. The clamp can be released and tightened by turning the handle.
- Release the clamp and fit the depth stop (2) in the recess provided for it in the additional handle.
  - Set the depth stop (2) to the same level as the drill bit.
  - Pull the depth stop back by the required drilling depth.
  - Turn the handle on the additional handle (8) until it is secure.
  - Now drill the hole until the depth stop (2) touches the workpiece.
- ### 3. Fitting the drill bit (Fig. 5)
- Always pull the power plug before making adjustments to the equipment.
  - Release the depth stop as described in 7.2 and push it towards the additional handle. This provides free access to the chuck (1).
  - This hammer drill is fitted with a keyless chuck (1).

- Open the chuck (1). The drill bit opening (1) must be large enough to fit the drill bit into.
- Select a suitable drill bit. Push the drill bit as far as possible into the chuck opening.
- Close the chuck (1). Check that the drill bit is secure in the chuck (1).
- Check at regular intervals that the drill bit or tool is secure (pull the mains plug).

## OPERATION

### 1. ON/OFF switch (Fig. 6/Item 5)

- First fit a suitable drill bit into the tool (see 7.3).
- Connect the mains plug to a suitable socket.
- Position the drill in the position you wish to drill.

To switch on:

Press the ON/OFF switch (5)

Continuous operation:

Secure the ON/OFF switch (5) with the locking button (4).

To switch off:

Press the ON/OFF switch (5) briefly.

### 2. Adjusting the speed (Fig. 6/Item 5)

- You can infinitely vary the speed whilst using the tool.
- Select the speed by applying a greater or lesser pressure to the ON/OFF switch (5).
- Select the correct speed: The most suitable speed depends on the workpiece, the type of use and the drill bit used.
- Low pressure on the ON/OFF switch (5): Lower speed (suitable for: small screws and soft materials)
- Greater pressure on the ON/OFF switch (5): Higher speed (suitable for large/long screws and hard materials)

Tip: Start drilling holes at low speed. Then increase the speed in stages.

Benefits:

- The drill bit is easier to control when starting the hole and will not slide away.
- You avoid drilling messy holes (for example in tiles).

### 3. Preselecting the speed (Fig. 6/Item 6)

- The speed setting ring (6) enables you to define the maximum speed. The ON/OFF switch (5) can only be pressed to the defined maximum speed setting.
- Set the speed using the setting ring (6) on the ON/OFF switch (5).
- Do not attempt to make this setting whilst the drill is in use.

### 4. Clockwise/Counter-clockwise switch (Fig. 6/Item 7)

- Change switch position only when the drill is at a standstill!
- Switch the direction of the hammer drill using the clockwise/counter-clockwise switch (7):

Direction Switch position

Clockwise (forwards and drill) 

Counter-clockwise (reverse) 

### 5. Drill / hammer drill selector switch (Fig. 7-8/Item 3)

Change switch position only when the drill is at a standstill!

#### Drill

Drill / hammer drill selector switch (3) in the drill position. (Position A)

Use for: Wood, metal, plastic

#### Hammer drill

Drill / hammer drill selector switch (3) in the hammer drill position. (Position B) Use

for: Concrete, rock, masonry

### 6. Tips for working with your hammer drill

#### 1) Drilling concrete and masonry

- Switch the Drill/Hammer drill selector switch (3) to position B (Hammer drill).



- Always use carbide drill bits and a high speed setting for drilling into masonry and concrete.
- 2) Drilling steel
    - Switch the drill / hammer drill selector switch (3) to position A (drill).
    - Always use HSS drill bits (HSS = high speed steel) and a low speed setting for drilling steel.
    - We recommend that you lubricate the hole with a suitable cutting fluid to prevent unnecessary drill bit wear.
  - 3) Inserting/Removing screws
    - Switch the Drill/Hammer drill selector switch (3) to position A (drill).
    - Use a low speed setting
  - 4) Starting holes
 

If you wish to drill a deep hole in a hard material (such as steel), we recommend that you start the hole with a smaller drill bit.
  - 5) Drilling tiles
    - To start the hole, switch the drill / hammer drill selector switch (3) to position A (drill).
    - Switch the drill / hammer drill selector switch (3) to position B (hammer drill) as soon as the drill bit has passed through the tiles.

## TECHNICAL DATA

Mains voltage	230-240 V~/50 Hz
Power input	650 W
Idling speed	0-3000 min <sup>-1</sup>
Drilling capacity	Concrete 13 mm
	Steel 12 mm
	Wood 25 mm
Protection class	II 
Weight	2.3 kg

### Sound and vibration

Sound and vibration values were measured in accordance with EN 60745.

$L_{pA}$  sound pressure level 93 dB(A)

$K_{pA}$  uncertainty 3 dB (A)

$L_{WA}$  sound power level 104 dB(A)

$K_{WA}$  uncertainty 3 dB (A)

Wear ear-muffs.

The impact of noise can cause damage to hearing. Total vibration values (vector sum of three directions) determined in accordance with EN 60745.

Hammer drilling in concrete (handle)

Vibration emission value  $a_h = 12,9 \text{ m/s}^2$

K uncertainty = 1.5  $\text{m/s}^2$

Hammer drilling in concrete (additional handle)

Vibration emission value  $a_h = 12,1 \text{ m/s}^2$

K uncertainty = 1.5  $\text{m/s}^2$

Drilling in metal (handle)

Vibration emission value  $a_h = 3,6 \text{ m/s}^2$

K uncertainty = 1.5 m/s<sup>2</sup>

Drilling in metal (additional handle)

Vibration emission value  $a_h = 2,3 \text{ m/s}^2$

K uncertainty = 1.5 m/s<sup>2</sup>

 Important!

The vibration value changes according to the area of application of the electric tool and may exceed the specified value in exceptional circumstances.

## CLEANING AND MAINTENANCE

Always pull out the mains power plug before starting any cleaning work.

### 1. Cleaning

- Keep all safety devices, air vents and the motor housing free of dirt and dust as far as possible. Wipe the equipment with a clean cloth or blow it with compressed air at low pressure.

We recommend that you clean the device immediately each time you have finished using it.

- Clean the equipment regularly with a moist cloth and some soft soap. Do not use cleaning agents or solvents; these could attack the plastic parts of the equipment. Ensure that no water can seep into the device.

### 2. Carbon brushes

In case of excessive sparking, have the carbon brushes checked only by a qualified electrician. Important! The carbon brushes should not be replaced by anyone but a qualified electrician.

### 3. Maintenance

There are no parts inside the equipment which require additional maintenance.

## REPAIRS

Only use accessories and spare parts recommended by the manufacturer.

If the equipment should fail some day in spite of our quality controls and your maintenance, only have it repaired by an authorized electrician.

If the supply cord of the appliance is damaged, this has to be done by the manufacturer or his agent or electrician in order to avoid a safety hazard.

## ENVIRONMENTAL PROTECTION



Disposal of the appliance

Waste electrical products should not be disposed of with household waste.

Please recycle where facilities exist. Check with your Local Authority or retailer for recycling advice.



Disposal of the packaging

The packaging consists of cardboard and correspondingly marked plastics that can be recycled. Make these materials available for recycling.

IT	Dichiarazione di conformità CE		SK	Prehľadzenie o zhode ES
DE	EG - Konformitätserklärung		SI	ES izjava o skladnosti
FR	Declaration de conformité CE		HU	CE-megfelelőségi nyilatkozat
UK	EC declaration of conformity		RO	Declarație de conformitate CE
CZ	Prohlášení o shodě EU		BA/HR	EG – izjava o konformnosti
PL	Deklaracja zgodności WE			

Warszawa 15.04.2022

**Inter Cars S.A.**  
**ul. Powsińska 64,**  
**02-903 Warszawa**  
**Poland**



- IT** Con la presente dichiariamo che l'articolo di seguito descritto, in base alla sua concezione e costruzione ed alla messa in circolazione da parte della è conforme ai requisiti fondamentali di sicurezza e salute delle direttive CE.
- DE** Hiermit erklären wir, dass der nachfolgend beschriebene Artikel aufgrund seiner Konzipierung und Bauart sowie in der von in Verkehr gebrachten Ausführung den einschlägigen grundlegenden Sicherheits-und Gesundheitsanforderungen der EG- Richtlinien entspricht.
- FR** Avec la présente nous déclarons que l'article décrit ci-après répond en matière de conception et de construction ainsi que dans son modèle commercialisé par la aux exigences fondamentales de sécurité et sanitaires et aux directives communitaires applicable.
- UK** We herewith declare that the following product complies with the appropriate basic safety and health requirements of the EC directives based on its design and type, as brought into circulation.
- CZ** Tímto prohlašujeme že následovně popsane zboží svou koncepcí a konstrukcí rovněž i provedením, jenž bylo dáno do prodeje společností, odpovídá příslušným základním bezpečnostním a zdravotním požadavkům směrnic EU.
- PL** Niniejszym deklarujemy iż niżej określony artykuł, w formie wprowadzonej na rynek przez, spełnia ze względu na projekt i konstrukcję podstawowe wymagania bezpieczeństwa pracy oraz ochrony zdrowia narzucone przez dyrektywy WE.
- SK** Týmto prehlasujeme že nasledovne popisovaný tovar na základe svojho návrhu a konštrukcie, ako aj prevedenia uvedeného spoločnosťou do prevádzky, in zdravotvenim zahtevam, ki so v skladnosti z EU smernicami.
- SI** S tem izjavljamo mi da je opisani proizvod na osnovi njegove naslove in vrste konstrukcije kot tudi pri prodajo spuščena izvedba odgovarja temeljnim varnostnim in zdravstvenim zahtevam, ki so v skladnosti z EU smernicami.
- HU** Ezennel nyilatkozunk hogy a következőkben leírt árucikk koncepciójában és kivitelű módjában valiant az által forgalomba hozott kivitelűben megfelel az EU rá vonatkozó alapvető biztonsági-es egészségvédelmi előírásainak.
- RO** Noi declaram de proprie raspundere ca articolul descris mai jos, pe baza conceptiei și tipului sau constructiv sale, precum și al execuțiilor puse în circulație de, se conformeaza cerințelor pentru securitatea muncii și sanatației ale directivelor UE în materie.
- BA/HR** Ovim izjavljujemo da u slijedećem opisanu proizvod na osnovu njegovog koncipiranja i načina gradnje kao i izlaganja izdanog od odgovara jasnim, osnovnim sigurnosnim i zdravstvenim zahtjevima EG smjernica.

<b>IT</b> Prodotto	<b>SK</b> Produktu	<b>COD</b>	M.AC.T.ID.230.650MK
<b>DE</b> Produkttyp	<b>SI</b> Proizvoda	<b>NAME</b>	Impact Drill
<b>FR</b> Produit	<b>HU</b> Termek típusa	<b>USE</b>	HOBBY / DOMESTIC
<b>UK</b> Product	<b>RO</b> Termek típusa		
<b>CZ</b> Produktu	<b>BA/HR</b> Termek típusa		
<b>PL</b> Produktu			

<b>IT</b> Direttive CE	<b>SI</b> Uporabljene ES smernice	2006/42/EC 2014/30/EU
<b>DE</b> Anwendbare EG-Richtlinien	<b>HU</b> EU Műszaki Irányelvek	
<b>FR</b> Directives CE applicables	<b>RO</b> Directive UE aplicabile	
<b>UK</b> Applicable EC directives	<b>BA/HR</b> EG – smjernice	
<b>CZ</b> Směrnice EU		
<b>PL</b> Dyrektywy WE		
<b>SK</b> Aplikovateľné smernice EU		

<b>IT</b> Norme armonizzate applicate	<b>SK</b> Použité harmonizované normy	EN 62841-1:2015 EN 62841-2-1:2018+A11 EN 62841-1:2015 EN 62841-2-1:2018+A11 AIPS GS 2019:01 PAK EN 55014-1:2017 EN 55014-2:2015 EN IEC 61000-3-2:2019 EN 61000-3-3:2013+A1
<b>DE</b> Angewandte harmonisierte normen	<b>SI</b> Uporabljani usklajeni normativi	
<b>FR</b> Normes armonisées applicable	<b>HU</b> Alkalmazott harmonizált szabványok	
<b>UK</b> Applicable harmonized standards	<b>RO</b> Norme armonizate aplicabile	
<b>CZ</b> Aplikované harmonizační normy	<b>BA/HR</b> Primijenjene harmonizirajuće norme	
<b>PL</b> Zastosowane zharmonizowane normy		

*Daniel Pekala*

guaranteed by Inter Cars S.A. ul. Powsińska 64, 02-903 Warszawa

**MAMMOOTH**